

Перечень деталей (см. схемы №1 и №2)

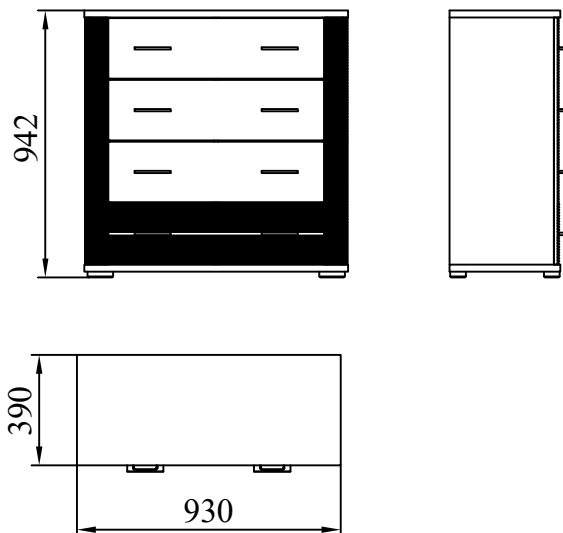

№	Маркир.	Наименование	К-во
1	6.501.1.11.01	Стенка вертикальная	1
2	6.501.1.11.02	Стенка вертикальная	1
3	6.501.1.11.03	Перегородка	1
4	6.501.1.11.04	Перегородка	1
5	6.501.1.11.05	Крышка	1
6	6.501.1.11.06	Стенка горизонтальная	1
7	6.501.1.11.07	Накладка	1
8	6.501.1.11.08	Накладка	1
9		Ящик выдвижной, в т. ч.	1
9.1	6.501.1.11.09	Стенка передняя	1
9.2	6.501.1.11.20	Стенка боковая	1
9.3	6.501.1.11.21	Стенка боковая	1
9.4	6.501.1.11.22	Стенка задняя	1
9.5	501.03.23	Дно	1
10		Ящик выдвижной, в т. ч. (каждый)	3
10.1	6.501.1.11.10	Стенка передняя	1
9.2	6.501.1.11.20	Стенка боковая	1
9.3	6.501.1.11.21	Стенка боковая	1
9.4	6.501.1.11.22	Стенка задняя	1
9.5	6.501.1.11.23	Дно	1
11	6.501.1.11.11	Стенка задняя	2

Ведомость метизов и фурнитуры

Наименование	Кол-во	Примечания
Шкант деревянный d8x35	20	для фиксации соединений
Винт (с заглушкой)	24	для соединения стенок
Стяжка Rastex + DU232	26	для соединения деталей
Заглушка	26	к стяжке Rastex
Ручка	8	к выдвижным ящикам
Опора "Валмакс"	4	для установки изделия на пол
Шурупы 3.5x16	64	для опор, направляющих
Гвозди 1.2x20	60	для крепления стенок задних, дна ящиков
Направляющие ролик. 350 мм	4 к-та	для выдвижных ящиков
Ключ шестигранный	1	для винтов
Профиль соединит. 870 мм	1	для задних стенок

Регулировка роликовых направляющих

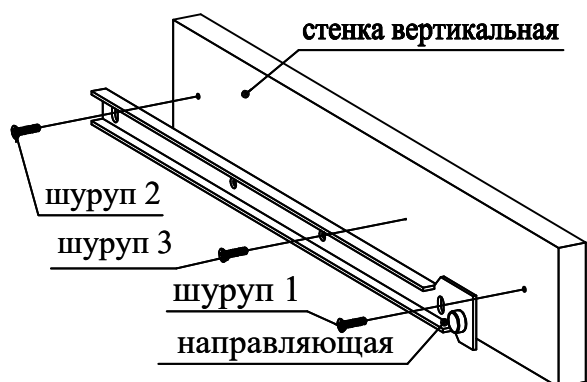

1. Прикрепите направляющую шурупами 1 и 2, найдя на стенке вертикальной отмеченные места
2. Вставьте ящик и попробуйте его выдвинуть/задвинуть.
3. Если есть необходимость, ослабьте шурупы 1 и 2 и передвиньте направляющую выше или ниже
4. После того, как положение ящика отрегулировано, заверните шурупы

Соединение шкантом и винтом

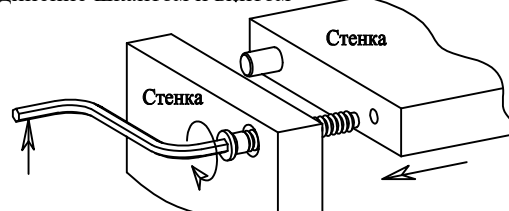

Соединение стяжкой Rastex

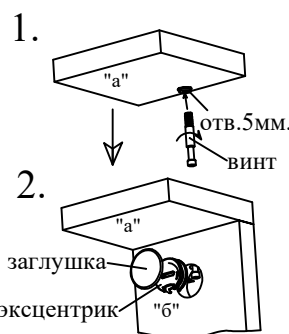

1. Закрутите винт в отверстие диаметром 5 мм в пласти детали "а".
2. Установите деталь "а" на место так, чтобы винт вошел в отверстие в детали "б".
3. Вставьте эксцентрик в отверстие в пласти стенки, цепляя головку винта, и поверните отверткой по часовой стрелке до плотного соединения деталей.
4. Вставьте в паз эксцентрика заглушку.

Стяжка Rastex:

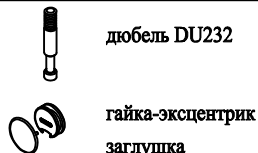



Схема № 1



Схема № 2

Порядок сборки ящика выдвижного:

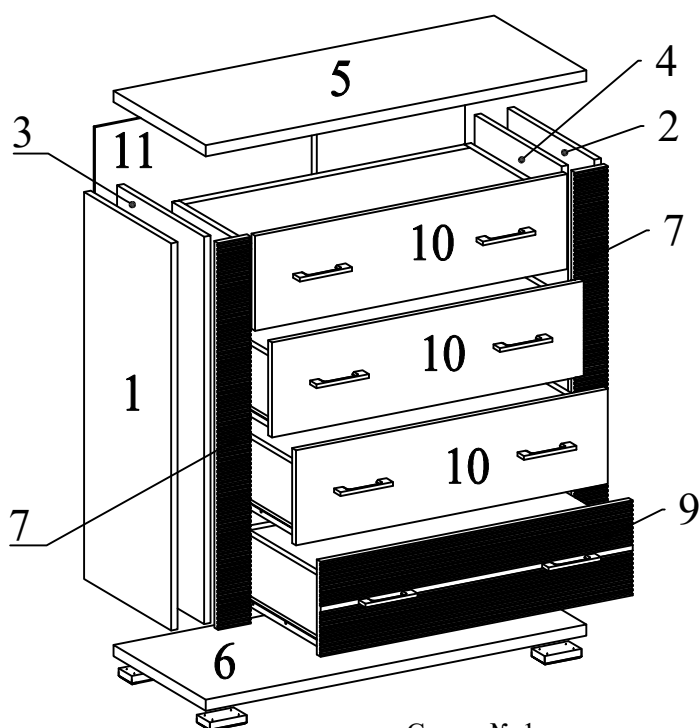
1. Винты стяжек Rastex заверните в отверстия Ø5 в стенке передней поз. 9.1, поз. 10.1
2. Соедините боковые стенки поз. 9.2 и 9.3 с задней поз. 9.4 при помощи винтов.
3. Дно поз. 9.5 вставьте в паз передней стенки поз. 9.1 и поз. 10.1 и прикрепите гвоздями к задней стенке поз. 9.4.
4. Прикрепите направляющие роликовые ко дну поз. 9.5 шурупами 3.5x16.
5. Стяжками Rastex прикрепите переднюю стенку поз. 9.1 и поз. 10.1.

Комод П6.501.1.11 из серии изделий мебели "Гресс"

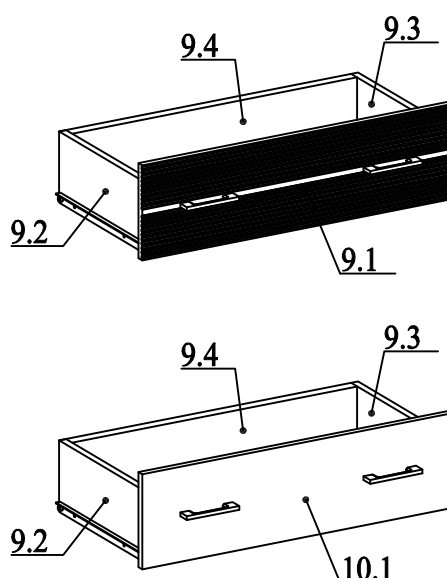
Порядок сборки

При сборке соблюдайте осторожность, чтобы не нанести повреждений отделанным поверхностям. Сборку производите вдвоем. Щиты располагайте горизонтально, на предварительно подстеленные картон или ткань. Для сборки Вам понадобятся молоток и отвертки (в комплект не входят). Перед сборкой изучите инструкцию.

1. Подготовьте детали к сборке:

1.1 Опоры "Валмакс" прикрепите шурупами 3.5x16 к стенке горизонтальной поз. 6, найдя отмеченные места.

1.2 Вставьте шканты деревянные в отверстия диам. 8 мм в торцах стенок вертикальных поз. 1 и 2, перегородок поз. 3 и 4, накладок поз. 7.

1.3 В отверстия диам. 5 мм в пласти крышки поз. 5, накладок поз. 7 вверните дюбеля стяжек Rastex.

1.4 Шурупами 3.5x16 прикрепите направляющие роликовые к перегородкам поз. 3 и 4, найдя отмеченные места.

1.5 Пользуясь схемой №2, соберите выдвижные ящики.

2. Соберите комод, пользуясь схемой №1:

2.1 Стяжками Rastex прикрепите накладки поз. 7 к стенкам вертикальным поз. 1 и 2.

2.2 Винтами соедините стенки вертикальные поз. 1 и 2 и перегородки поз. 3 и 4 со стенкой горизонтальной поз. 6.

2.3 Стяжками Rastex прикрепите крышку к перегородкам поз. 3 и 4.

2.4 Прикрепите стенки задние из ДВП к собранному корпусу, установив между ними пластмассовый соединительный профиль, используя гвозди по краям стенки задней. Гвозди должны находиться на расстоянии примерно 15 см друг от друга. Перед выполнением этой операции убедитесь, что корпус комода не перекошен, измерив его по двум диагоналям.

2.5 Установите изделие на место пользования.

2.6 Вставьте выдвижные ящики и прикрепите к ним ручки.